

Technisches Datenblatt

Teleskopzylinder | GTR 5340 LP EVO 3 (ohne Akku)

Technische Daten

Artikelnummer	151.000.092	
Modell	GTR 5340 LP EVO 3 (ohne Akku)	
kurze Beschreibung	Teleskopzylinder	
max. Betriebsdruck	bar/Mpa	720 / 72
Hub erste Kolbenstange	mm	150
Hub zweite Kolbenstange	mm	125
vollständiger Hub	mm	275
eingefahrene Länge	mm	335
Länge ausgefahren	mm	610
max. Spreizkraft 1. Kolben	kN/t	217 / 22.1
max. Spreizkraft 2. Kolben	kN/t	101 / 10.3
Schutzart	IP54	
Schallemission @ 1m	dB(A)	74
Schallemission @ 4m	dB(A)	65
Hydrauliköl Typ	ISO-L HV VG 15/22	
Anzahl Kolben	2	
Gewicht, einsatzbereit	kg	17.6
Temperaturbereich	°C	-20 + 55
Gewicht ohne Batterie	kg	16.6
Abmessung (AxBxC)	mm	480 x 260 x 335
EN 13204 Klassifizierung	TR217/150-101/125-17.6	
EN 13204 Konform	ja	
NFPA 1936, HSF	kN/t	217 / 22.1
NFPA 1936, LSF	kN/t	101 / 10.3
NFPA 1936 Konform	ja	

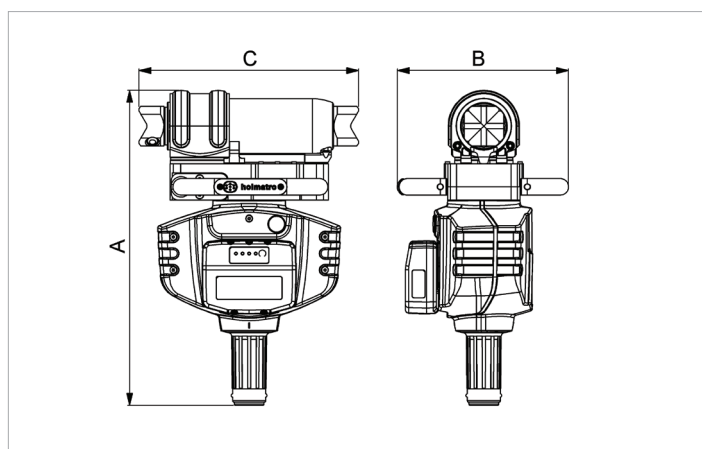

Sicherheitsfaktoren / Tests

hydraulischer Sicherheitsfaktor	2:1
Dauerstest Gerät	1000 Spreizzyklen, wenn das Gerät belastet ist
Dauerstest Totmannschaltung	6000 Zyklen

Standardmäßig geliefert mit

- Im Kopf des Rettungszylinders integrierter Laserpointer
- Integrierte LED-Beleuchtung an der Kolbenstange und der Unterseite des Rettungszylinders

Benötigten Artikel

Greenline Akkuladegerät BCH1	150.182.208
Greenline Akkuladegerät BCH2	150.182.209
Greenline Akkuladegerät BCH3	150.182.286
Greenline Akku BPA286	151.000.307

